



Siłownie plenerowe COMES Rowerek wolnostojący

Nr katalogowy: **14.16.03.000** (rowerek wolnostojący)

Ławka poglądowa - nie występuje w zestawie

Optymalne dla grupy wiekowej: **od 14 lat**

Maksymalne obciążenie: **120 kg**

Wyrób spełnia wymagania zawarte w:

PN-EN 16630:2015-06

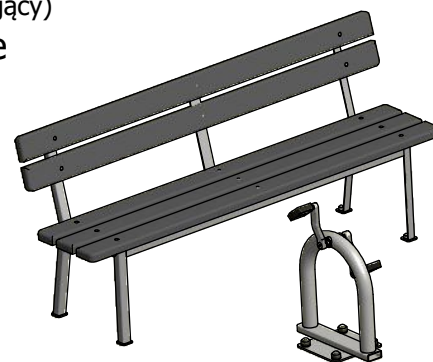

WIDOK 1

WIDOK 2

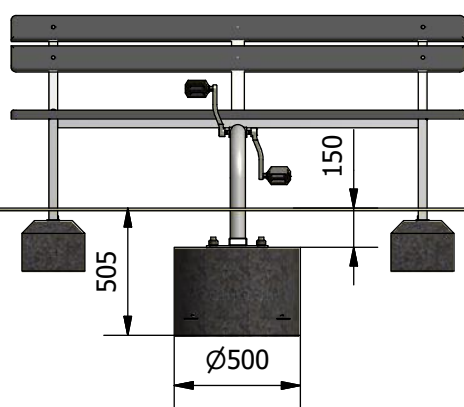

Poziom nawierzchni

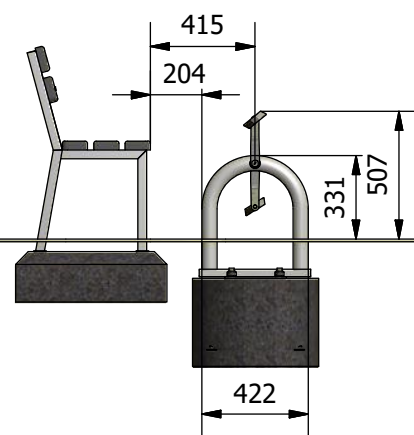

Wymiary	[m]
Dł x Szer	0,42x0,42
Wysokość całkowita	0,55
Strefa bezpieczeństwa	3,44x3,44
Liczba użytkowników	1
Rodzaj prefabrykat	szt.
Wylewka betonowa o wadze ok. 130 kg	1

* konstrukcja rowerka wolnostojącego z rury o średnicy 60 mm, profilu zmkniętego 70x30 oraz z blachy o grubości 6 mm

* łożyska kulkowe typu zamkniętego

* do łączenia elementów zastosowano śruby nierdzewne

* możliwość konfiguracji rowerków z różnymi typami ławek

Zabezpieczenie antykorozyjne elementów stalowych (z wyłączeniem stali nierdzewnej), uzyskiwane jest poprzez przygotowanie powierzchni w procesie piaskowania lub śrutowania, następnie fosforanowania żelazowego i nałożenia podkładu cynkowego. Malowanie nawierzchniowe wysokiej jakości przemysłowymi farbami proszkowymi w wybranych kolorach RAL (wg katalogu, ewentualnie inne kolory), nadaje powierzchni twardość chroniącą przed uszkodzeniami mechanicznymi oraz duże walory estetyczne. Proces zabezpieczenia antykorozyjnego, **spełnia wymagania normy DIN EN ISO 12944 dla klasy C4H 720h** potwierdzonej certyfikatem nr 1230/2021. Łączna grubość warstw podkładu antykorozyjnego i farby nawierzchniowej wynosi powyżej 105 µm.

Malowanie standardowe: siwy RAL 7040, granatowy RAL 5002 lub siwy RAL 7040, grafitowy RAL 7016
W przypadku wybrania innych kolorów z palety kolorów RAL, termin przygotowania wyrobu może się wydłużyć.

Minimalna wymagana strefa bezpieczeństwa - powierzchnia zderzenia PZ / obwód **9,9 m² / 11,2 mb**

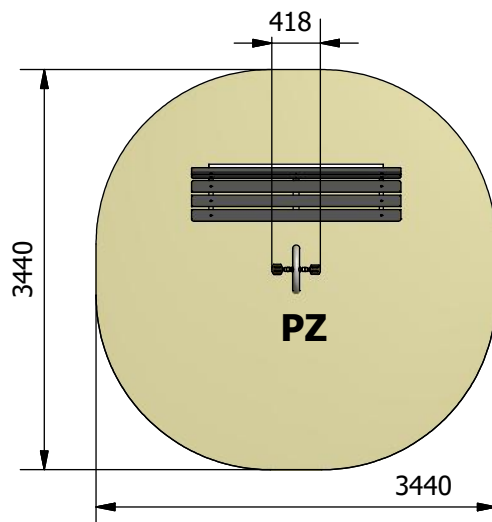

UWAGA:

Urządzenie przeznaczone jest do montażu na nawierzchniach zgodnie z punktem 4.3.14.3.2 normy PN-EN 16630: 2015-06 oprócz materiałów sypkich.

COMES

COMES Sokołowski Sp.J.
26-500 Szydłowice, ul. Kościuszki 128A
tel. (48) 617 48 17, 617 60 35, fax (48) 617 48 19
www.comes.pl, comes@comes.pl