



Grupa: Huśtawki sprężynowe Śmigło (wzór Śmigło 2)

Nr katalogowy: **02.23.00**

Optymalne dla grupy wiekowej: **3-12 lat**

Wysokość swobodnego upadku: **600 mm**

Wyrób spełnia wymagania zawarte w:

PN-EN 1176-1:2017-12,

PN-EN 1176-6:2017-12,

co potwierdza certyfikat wydany przez jednostkę posiadającą akredytację PCA.

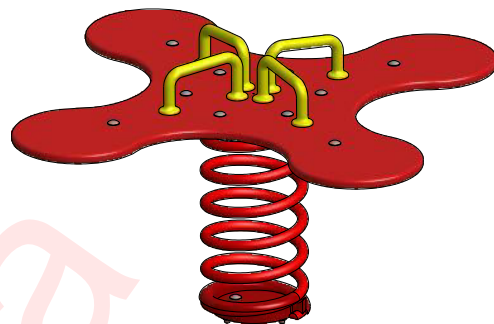

wzór "Śmigło 2"

WIDOK 1

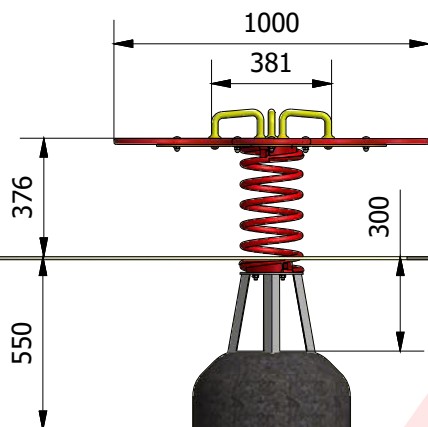

WIDOK 2

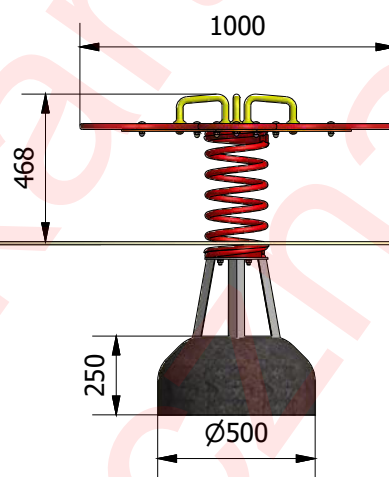

Poziom nawierzchni

Wymiary	[m]
Dł x Szer	1 x 1
Wysokość całkowita	0,5
Strefa bezpieczeństwa	Ø 3,4
Liczba użytkowników	4
Rodzaj prefabrykat	szt.
wylewka betonowa o wadze ok.95 kg	1

* platforma wykonana z tworzywa HDPE

* sprężyna z pręta o średnicy 20 mm

* uchwyty plastikowe

Zabezpieczenie antykorozyjne elementów stalowych (z wyłączeniem stali nierdzewnej), uzyskiwane jest poprzez przygotowanie powierzchni w procesie piaskowania lub śrutowania, następnie fosforanowania żelazowego i nałożenia podkładu cynkowego. Malowanie powierzchniowe wysokiej jakości farbami proszkowymi w wybranych kolorach RAL (wg katalogu, ewentualnie inne kolory), nadaje powierzchni twardość chroniącą przed uszkodzeniami mechanicznymi oraz duże walory estetyczne.

Minimalna wymagana strefa bezpieczeństwa - powierzchnia zderzenia PZ / obwód **9,1 m² / 10,7 mb**

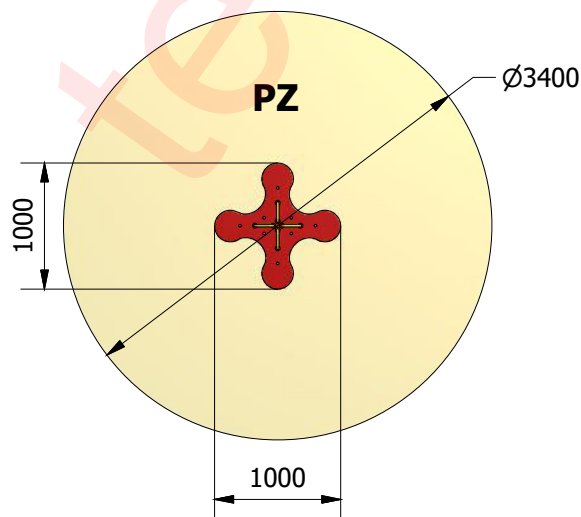

COMES

COMES Sokołowscy Sp.J.
26-500 Szydłowiec, ul. Kościuszki 128A
tel. (48) 617 48 17, 617 60 35, fax (48) 617 48 19
www.comes.pl, comes@comes.pl